

REIMANN'S  
KRONA®  
BRÆNDKAMMER

TIL KAKKELOVNE BYGGET  
OP I HÅNDEN



**KRONA<sup>®</sup> Brændkammer –  
Testet sikkerhed for kakkelovnsbyggere  
og deres kunder:**

Fra januar 2015 er der en stor udfordring til ovnebyggerhåndværket – stikord BImSchV.

**Opgaven:**

Kakkelovnen, som bygges op på stedet, adskiller sig i det væsentligste fra de udbredte præfabrikerede ovne ved, at den bygges op individuelt. Det gælder naturligvis også brændkammeret. Det er i sandeste forstand "altid gået godt". Enhver mester ved, hvordan det skal laves. Indtil nu.

Fra januar 2015 forlanger loven, at ovnbyggeren og dermed også kunden skal kunne forevise et testbevis henholdsvis en test efter "DIN EN 13229" eller "DIN EN 15250" (i Østrig "15 A Bekendtgørelsen") for at kunne fyre i ovnen.

**Løsningen:**

Bernd Reimann og hans team gav ikke denne udfordring videre til industrien, men udviklede og konstruerede selv et brændkammer til "deres" KRONA<sup>®</sup> kakkelovne. Det skulle være enkel i konstruktion og montering, billig og frem for alt opfylde de kriterier, som BimSchV foreskriver for ovne sat op i hånden. Nu er det rent faktisk lykkedes "Opfinderteamet" at kunne få et sådant brændkammersystem til at bestå alle tests.

Testet efter DIN EN 13229 og 15-A Bekendtgørelsen.

**KRONA<sup>®</sup> Brændkammer 12.1**

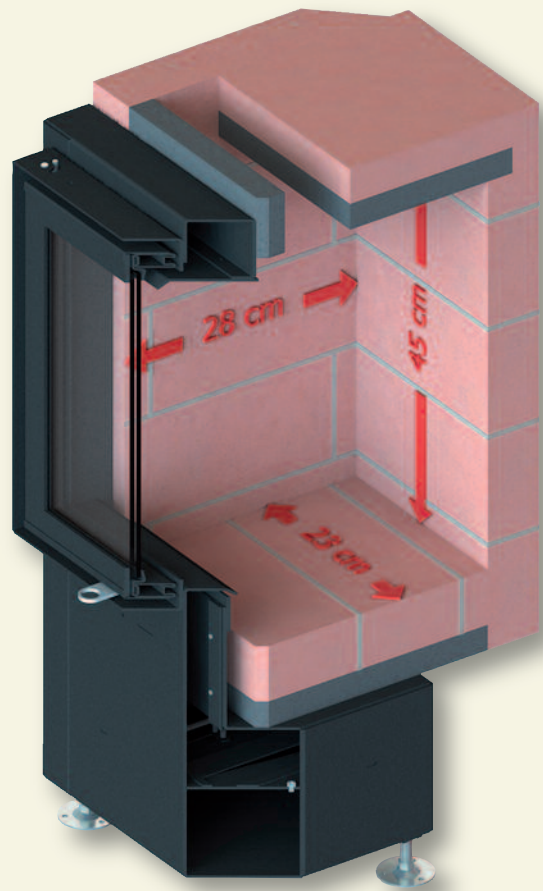

*Eksempel: Brændkammer 12.1  
i KRONA<sup>®</sup> 10 eller 11 (Diameter ovn: 60 cm)*

KRONA<sup>®</sup> Brændkammer 24.1

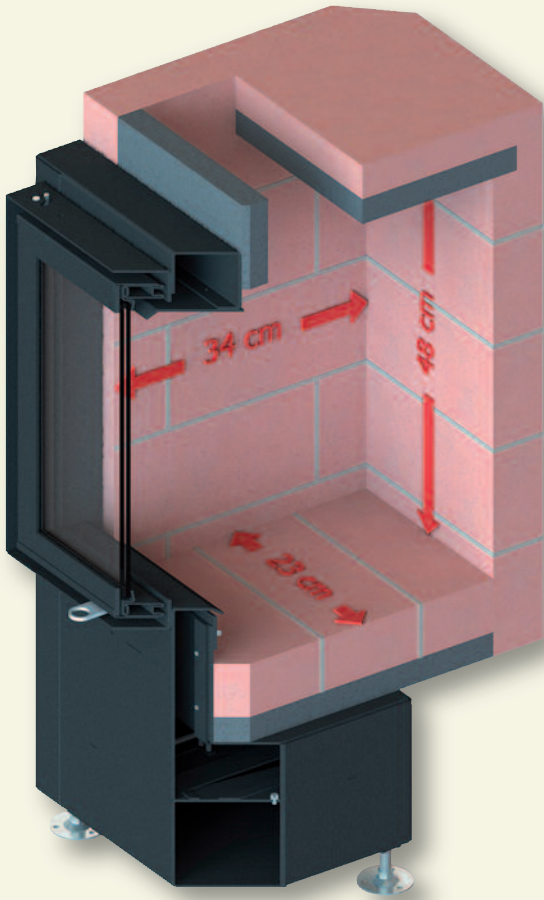

KRONA<sup>®</sup> Brændkammer 46.1

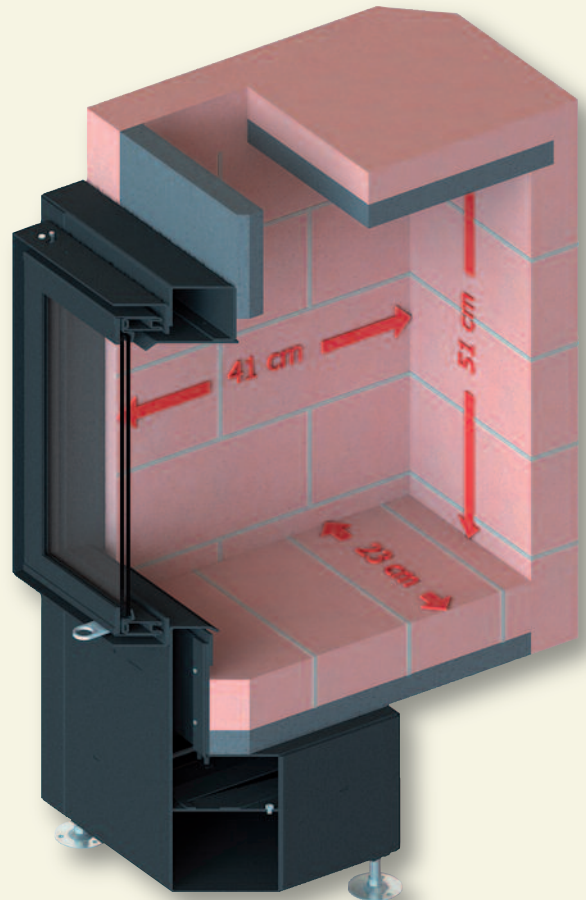

*Eksempel: Brændkammer 24.1  
i KRONA<sup>®</sup> 20 eller 24 (Diameter oven: 66 cm)*



*Eksempel: Brændkammer 46.1  
i KRONA<sup>®</sup> 43 eller 46 (Diameter oven: 73 cm)*



Reimanns KRONA® Vertriebs GmbH  
Norderholm 22-24  
D-24395 Gelting

Tel.: +49(0)4643.1399  
Fax: +49(0)4643.1251  
Mobil: +49(0)171.3672369

E-Mail: [info@krona-kachelofen.de](mailto:info@krona-kachelofen.de)  
[www.krona-kachelofen.de](http://www.krona-kachelofen.de)